

# studio

INSTALLATIEGIDS







# studio

INSTALLATIEGIDS

Model PP31L

## Opmerkingen, kennisgevingen en waarschuwingen

-  **OPMERKING:** Een OPMERKING duidt belangrijke informatie aan voor een beter gebruik van de computer.
-  **KENNISGEVING:** Een KENNISGEVING duidt mogelijke beschadiging van de hardware of gegevensverlies aan en geeft aan hoe u dergelijke problemen kunt voorkomen.
-  **WAARSCHUWING:** Een WAARSCHUWING duidt het risico aan van schade aan eigendommen, lichamelijk letsel of overlijden.

Als u een Dell™-computer uit de n-serie hebt aangeschaft, zijn alle verwijzingen in dit document naar Microsoft® Windows® niet van toepassing.

---

**De informatie in dit document kan zonder voorafgaande kennisgeving worden gewijzigd.**

© 2008-2009 Dell Inc. Alle rechten voorbehouden.

Verveelvoudiging in welke vorm dan ook zonder de schriftelijke toestemming van Dell Inc. is strikt verboden.

Merken in dit document: *Dell*, het *DELL*-logo, *MediaDirect*, *Wi-Fi Catcher*, *YOURS IS HERE* en *DellConnect* zijn merken van Dell Inc.; *Intel*, *Pentium* en *Celeron* zijn gedeponeerde merken en *Core* is een herk van Intel Corporation in de Verenigde Staten en andere landen; *Microsoft*, *Windows* en *Windows Vista* zijn handelmerken of gedeponeerde handelmerken van Microsoft Corporation in de Verenigde Staten en andere landen.; *Blu-ray Disc* is een herk van de Blu-ray Disc Association; *Bluetooth* is een gedeponeerde herk dat het eigendom is van Bluetooth SIG, Inc. en door Dell op basis van een licentieovereenkomst wordt gebruikt.

Andere merken en handelsnamen die mogelijk in dit document worden gebruikt, dienen ter aanduiding van de rechthebbenden met betrekking tot de merken en namen of ter aanduiding van hun producten. Dell Inc. claimt op geen enkele wijze enig eigendomsrecht ten aanzien van andere merken of handelsnamen dan haar eigen merken en handelsnamen.

# Inhoud

<b>Uw Studio Laptop instellen</b> . . . . .	<b>5</b>	De batterij verwijderen en vervangen . . . . .	<b>30</b>
Voordat u Uw Studio Laptop begint in te stellen . . . . .	5	Het optisch schijfstation gebruiken . . . . .	31
De netadapter aansluiten . . . . .	6	Software functies . . . . .	32
De netwerkkabel aansluiten (optioneel) . . . . .	7	<b>Problemen oplossen</b> . . . . .	<b>35</b>
De draadloze schakelaar gebruiken . . . . .	9	Problemen met het netwerk . . . . .	35
Windows Vista® installeren . . . . .	9	Problemen met de stroomvoorziening . . . . .	37
Een internetverbinding maken (optioneel) . . . . .	10	Problemen met het geheugen . . . . .	38
<b>Met uw Studio Laptop werken</b> . . . . .	<b>12</b>	Vergrendelingen en softwareproblemen . . . . .	39
Functies aan de rechterzijde . . . . .	14	<b>Ondersteuningstools gebruiken</b> . . . . .	<b>41</b>
Functies aan de linkerzijde . . . . .	17	Dell Support . . . . .	41
Computerstandaard en toetsenbordfuncties . . . . .	23	Systeemmeldingen . . . . .	41
Beeldschermfuncties . . . . .	27	Probleemoplosser voor hardware . . . . .	44
Mediabedieningsknoppen . . . . .	29	Dell Diagnostics . . . . .	44
		<b>Het besturingssysteem herstellen</b> . . . . .	<b>47</b>
		Systeemherstel . . . . .	47

Dell Factory Image Restore .....	49	<b>index .....</b>	<b>75</b>
Het besturingssysteem opnieuw installeren.....	51		
<b>Help .....</b>	<b>53</b>		
Technische Ondersteuning en klantenservice .....	54		
DellConnect™ .....	54		
Online diensten .....	55		
AutoTech -dienst .....	55		
Productinformatie .....	56		
Items retourneren op basis van de garantie- of restitutievoorzwaarden .....	56		
Voordat u belt.....	57		
Contact opnemen met Dell .....	58		
<b>Meer informatie en bronnen vinden .....</b>	<b>60</b>		
<b>Basis Specificaties .....</b>	<b>62</b>		
<b>Appendix.....</b>	<b>74</b>		
Productkennisgeving Macrovision .....	74		

# Uw Studio Laptop instellen

Dit gedeelte biedt informatie over het instellen van uw Studio 1737 laptop en het aansluiten van randapparatuur.

## Voordat u Uw Studio Laptop begint in te stellen

Wanneer u de computer opstelt, moet u ervoor zorgen dat u beschikt over gemakkelijke eenvoudige toegang tot een stroombron, voldoende ventilatie en een vlak effen oppervlak om uw computer op te plaatsen.

Als u de luchtstroom rond uw Studio-computer beperkt, kan deze oververhit raken. Om oververhitting te voorkomen, moet u ervoor zorgen dat er minimaal 10,2 cm vrije ruimte aan de achterzijde van de computer en minimaal 5,1 cm vrije ruimte aan alle andere zijden van de computer beschikbaar is. Stel uw computer wanneer deze is ingeschakeld nooit in een besloten ruimte zoals een kast of lade.



**WAARSCHUWING:** **Blokkeer de luchtopeningen niet, duw er geen voorwerpen in en zorg dat er zich geen stof in ophoopt. Plaats de computer niet in een omgeving waar weinig lucht beschikbaar is, zoals een draagtas of een gesloten koffer, als de computer is ingeschakeld. Als de luchtstroom wordt beperkt, kan dit resulteren in schade aan de computer of in brand. De computer zet de ventilator aan wanneer hij warm wordt. Het is normaal dat de ventilator geluid produceert. Dit duidt niet op een probleem met de ventilator of computer.**



**KENNISGEVING:** Als u zware of scherpe objecten op de computer stapelt, kan dit resulteren in permanente schade aan de computer.

## De netadapter aansluiten

Sluit de netadapter op de computer aan en sluit deze vervolgens op een stopcontact of stroomstootbeveiliging aan.

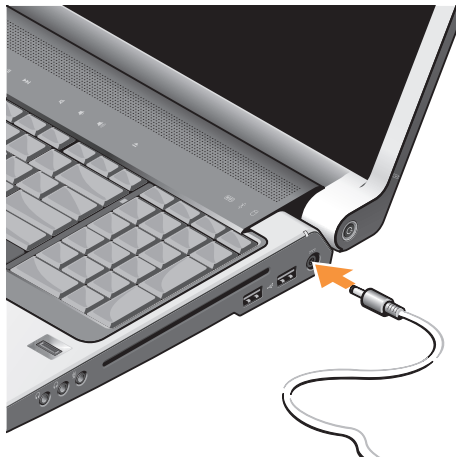

**⚠ WAARSCHUWING:** De netadapter werkt op elektrische stopcontacten overal ter wereld. Stroomaansluitingen en stekkerdozen variëren echter per land. Het gebruik van een incompatibele kabel of een onjuiste aansluiting van de kabel op een stekkerdoos of stopcontact kan resulteren in brand of schade aan de computer.

**➡ KENNISGEVING:** Wanneer u de netadapterkabel uit de computer verwijdert, moet u hierbij de stekker vastpakken en niet de kabel zelf. Trek vervolgens voorzichtig doch met stevige hand de kabel uit de computer om schade aan de kabel te voorkomen.

**✍ OPMERKING:** Sluit de stroomkabel stevig op de adapter aan en controleer of het lampje op de netadapter gaat branden wanneer u de stroom inschakelt.



## De netwerkkabel aansluiten (optioneel)

Om een vaste netwerkverbinding te gebruiken moet u de netwerkkabel op de computer aansluiten.

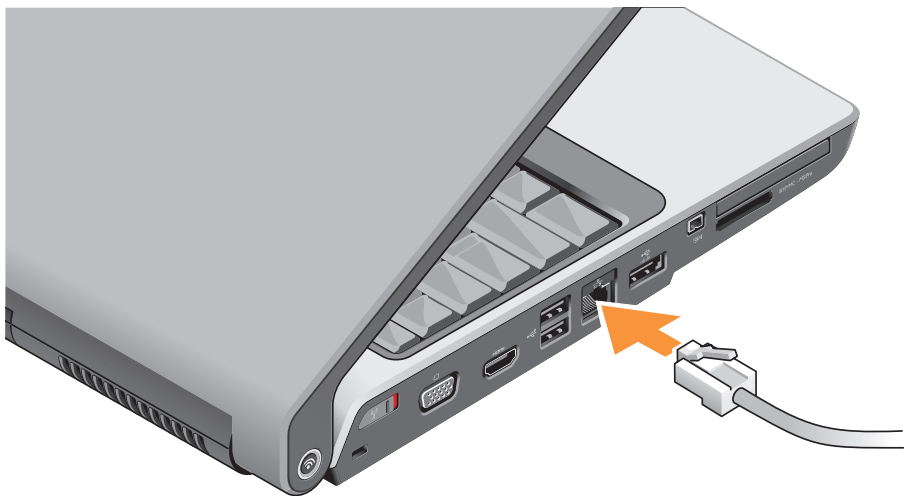

## Uw Studio Laptop inschakelen

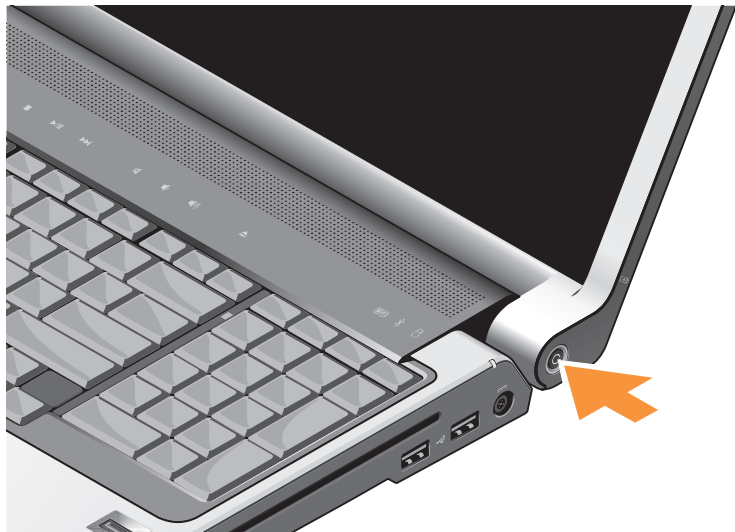

## De draadloze schakelaar gebruiken

Om draadloze verbindingen mogelijk te maken moet u ervoor zorgen dat de draadloze schakelaar in de aan-stand staat.



U kunt de draadloze schakelaar inschakelen door deze van de voorzijde naar de achterzijde van de computer te schuiven totdat deze op zijn plaats vastklikt.



## Windows Vista® installeren

Windows Vista is vooraf op uw Dell-computer geïnstalleerd. Om Windows Vista voor de eerste keer in te stellen moet u de instructies op het scherm volgen. Deze stappen zijn verplicht en nemen maximaal 15 minuten in beslag. Deze schermen zullen u begeleiden tijdens verschillende procedures, zoals het accepteren van licentieovereenkomsten, het instellen van voorkeuren en het opzetten van een internetverbinding.

- ➔ **KENNISGEVING:** Onderbreek het installatieproces voor het besturingssysteem niet. Als u dit wel doet, wordt de computer mogelijk onbruikbaar.

### Een internetverbinding maken (optioneel)

**OPMERKING:** Internetproviders en hun aanbod variëren per land.

Om een internetverbinding te kunnen maken hebt u een externe modem of netwerkverbinding en een internetprovider (ISP) nodig.

**OPMERKING:** Als u geen externe USB-modem of een WLAN-adapter bij uw computer hebt besteld, kunt u deze aanschaffen via de website van Dell op [www.dell.com](http://www.dell.com).

### Een draadloze internetverbinding instellen

Als u een inbelverbinding gebruikt, moet u de telefoonlijn op de externe USB-modem (optioneel) aansluiten en vervolgens op de telefoonaansluiting voordat u een internetverbinding kunt opzetten. Als u een ADSL-, kabel- of satellietverbinding gebruikt moet u contact opnemen met uw mobiele of internetprovider of mobiele netwerkprovider voor aanwijzingen met betrekking tot het opzetten van een verbinding.

### Een draadloze verbinding instellen

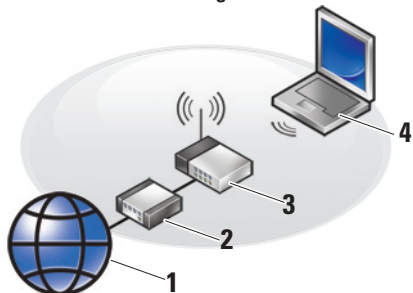

1. een internetabonnement
2. kabel- of ADSL-modem
3. een router voor draadloos netwerk
4. een portable computer met draadloze netwerkkaart

Raadpleeg voor meer informatie over de instelling en het gebruik van uw draadloze netwerk de documentatie voor uw computer of router. Voordat u uw draadloze internetverbinding kunt gebruiken moet u de draadloze router op

de computer aansluiten. U kunt als volgt een verbinding met een draadloze router instellen:

1. Sla alle geopende bestanden op en sluit deze. Sluit alle programma's.
2. Klik op **Start**  → **Verbinding maken met**.
3. Volg de aanwijzingen op het scherm om de installatie te voltooien.

### Een internetverbinding instellen

 **OPMERKING:** Als u geen verbinding kunt maken met het internet terwijl u dat in het verleden wel kon, is er mogelijk een storing bij de internetprovider. Neem contact op met de internetprovider om de servicestatus te controleren of probeer later opnieuw verbinding te maken.

 **OPMERKING:** Zorg dat u de gegevens van de internetprovider bij de hand hebt. Als u geen internetprovider hebt, kunt u er een vinden met behulp van de wizard.

1. Sla alle geopende bestanden op en sluit deze. Sluit alle programma's.
2. Klik op **Start**  → **Configuratiescherm**.

3. Klik onder **Netwerk en internet** op **Verbinding met het Internet maken**.

Hierop zal het venster **Verbinding met het Internet maken** verschijnen.

4. Selecteer afhankelijk van de manier waarop u een internetverbinding wilt maken **Breedband (PPPoE)** of **Inbellen**:

- a. Selecteer **Breedband** als u een ADSL-verbinding, satellietverbinding, kabelverbinding of draadloze verbinding wilt gebruiken.
- b. Selecteer **Inbellen** als u een optionele USB-modem of ISDN-modem wilt gebruiken.

 **OPMERKING:** Als u niet weet welk type verbinding u moet selecteren, klikt u op **Help me kiezen** of neemt u contact op met uw internetprovider.

5. Volg de instructies op het scherm en gebruik de installatieinformatie die door uw internetprovider werd geleverd om de installatie te voltooien.

# Met uw Studio Laptop werken

Uw Studio 1737 is uitgerust met tal van indicatoren, knoppen en functies die in een oogopslag informatie en tijdbesparende snelkoppelingen voor veel voorkomende taken bieden.

## Apparaatstatuslampjes

- 1  **WiFi-statuslampje** – Gaat branden wanneer draadloze netwerkfunctionaliteit wordt geactiveerd.

Zie het gedeelte “Draadloze aan/uitschakelaar” op pagina 19 voor het op snelle wijze in- en uitschakelen van alle draadloze communicatie.

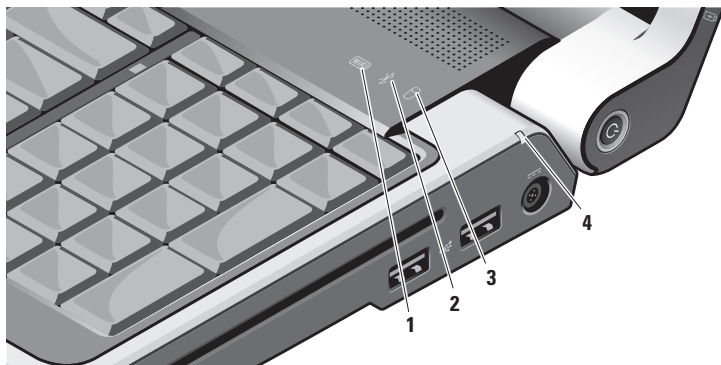

- 2  **Bluetooth®-statuslampje (optioneel)** – Gaat aan wanneer een kaart met draadloze Bluetooth-technologie geactiveerd is.

 **OPMERKING:** De kaart met draadloze Bluetooth-technologie is een optionele functie.

U kunt de draadloze Bluetooth-technologie uitschakelen door met de rechtermuisknop op het Bluetooth-pictogram te klikken in het systeemvak van het bureaublad en vervolgens op **Turn Bluetooth Adapter Off** te klikken. Zie verder het gedeelte “Draadloze aan/uit-knop” op pagina 19.

- 3  **Activiteitslampje voor de vaste schijf** – Gaat branden wanneer de computer gegevens leest of wegschrijft. Een knipperend lampje geeft aan dat er sprake is van activiteit op de vaste schijf.

 **OPMERKING:** Om gegevensverlies te voorkomen mag u de computer nooit uitschakelen terwijl het activiteitslampje voor de vaste schijf knippert.

- 4  **Batterijstatuslampje** – Geeft aan dat de batterij wordt opgeladen.

Als de computer op een stopcontact is aangesloten:

- Aanhoudend wit – de batterij wordt opgeladen.
- Uit – de batterij is voldoende opgeladen.

Als de computer op batterijstroom werkt:

- Uit – de batterij is voldoende opgeladen of de computer is uitgeschakeld
- Aanhoudend oranje – de batterij begint leeg te raken.
- Knipperend oranje – de batterij is vrijwel geheel leeg. Sluit de netadapter op de computer op de computer en het stopcontact aan of sla alle geopende documenten op en sluit alle toepassingen totdat u weer kunt werken.

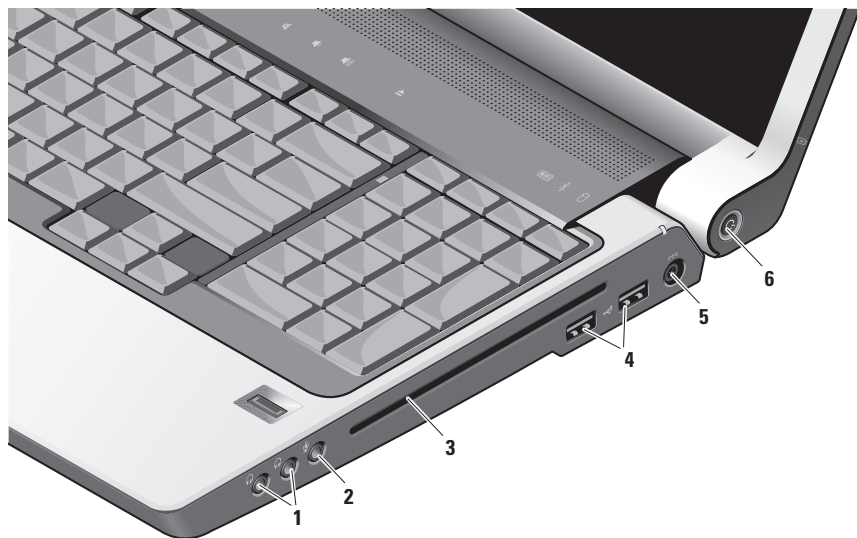

## Functies aan de rechterzijde



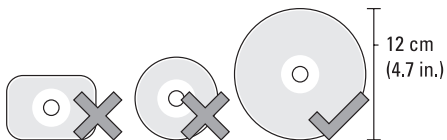

**OPMERKING:** Maak geen gebruik van schijven met een niet-standaard formaat of vorm (met inbegrip van mini-cd's en mini-dvd's). Hierdoor kan het station beschadigd raken.



- 1  **Audio out-/koptelefoonaansluitingen (2)** – Hierop kunt u koptelefoons, luidsprekers of geluidssystemen aansluiten. Het audiosignaal is voor beide aansluitingen gelijk.
- 2  **Audio in-/microfoonaansluiting** – Hierop kunt u een microfoon aansluiten. Het is ook mogelijk om via deze aansluiting audiosignalen in te voeren voor audiotoevoeringen.

- 3 **Optisch station** – Biedt alleen ondersteuning voor cd's en dvd's met een standaard formaat en vorm (12 cm). Zorg ervoor dat de bedrukte zijde naar boven wijst wanneer u een schijf in het station plaatst.

Raadpleeg voor instructies de *Dell Technology Guide*.

- 4  **USB 2.0-aansluitingen (2)** – Hierop kunt u USB-apparaten aansluiten, zoals een USB-muis, USB-toetsenbord, een printer, een extern station of een MP3-speler.

- 5  **Aansluiting voor netadapter** – Via deze aansluiting kunt u een netadapter op de computer aansluiten om de computer van stroom te voorzien en de batterij op te laden wanneer de computer niet wordt gebruikt. De netadapter zet wisselstroom om naar de gelijkstroom die voor de computer nodig is.

Zie voor meer informatie het gedeelte “Sluit de netadapter aan” op 6.

- 6  **Aan/uit-knop met lampje** – Met deze knop kunt u de computer inschakelen en uitschakelen.

➔ **KENNISGEVING:** Als de computer niet meer reageert, houdt u de aan/uit-knop ingedrukt totdat de computer volledig is uitgeschakeld. Dit proces kan een paar seconden in beslag nemen.

Het lampje in het midden geeft de stroomstatus aan:

- Knipperend wit – de computer bevindt zich in de slaapstand
- Aanhoudend wit – de computer is ingeschakeld
- Uit – de computer is uitgeschakeld of bevindt zich in de sluimerstand



### 1 Dell Wi-Fi Catcher™ Network Locator-knop



Zet de draadloze schakelaar in de aanstand en houd deze knop gedurende een aantal seconden ingedrukt om draadloze netwerken in uw nabijheid te detecteren.

 **OPMERKING:** Het Wi-Fi Catcher Network Locator-lampje gaat alleen branden wanneer de computer is uitgeschakeld en de draadloze schakelaar is geactiveerd in het systeemsetupprogramma (BIOS) om WiFi-netwerkverbindingen te beheren.

 **OPMERKING:** De Wi-Fi Catcher Network Locator is af fabriek ingeschakeld en geconfigureerd voor gebruik.

Als de computer is uitgeschakeld geeft het lampje in het midden van deze knop de zoekstatus aan:

- Knipperend wit: er wordt naar een netwerk gezocht
- Aanhoudend wit gedurende 10 seconden en vervolgens uit: netwerk gevonden
- Knipperend wit en na 10 keer knipperen uit: geen draadloos signaal gedetecteerd

**2 Sleuf voor beveiligingskabel** – Hierop kunt u een in de winkel verkrijgbare antidiefstalvoorziening op uw computer aansluiten.

 **OPMERKING:** Voordat u een antidiefstalvoorziening koopt, moet u nagaan of deze werkt in combinatie met de sleuf voor de beveiligingskabel op uw computer.

### 3 Draadloze aan/uit-schakelaar –

Hiermee kunt u op snelle wijze alle draadloze apparaten inschakelen of uitschakelen, zoals WLAN-kaarten en ingebouwde kaarten met draadloze Bluetooth-technologie.

De draadloze schakelaar is mogelijk af fabriek in de uit-stand gezet. Om deze schakelaar in de aan-stand te zetten, moet u deze naar de voorzijde van de computer bewegen totdat deze op zijn plek vastklikt.



 **OPMERKING:** Deze schakelaar kan worden gedeactiveerd met behulp van Dell QuickSet of via de BIOS-instellingen (het systeemsetupprogramma).

### 4 VGA-aansluiting – Hierop kunt u grafische apparatuur zoals een monitor of projector aansluiten.

### 5 HDMI-out-aansluiting – De HDMI-out (Hi-Definition Multimedia Interface Out)-aansluiting draagt uitgaande gegevens over in de vorm van een ongecomprimeerd digitaal signaal om video en audio met een hoge definitie te produceren. Deze aansluiting kan bijvoorbeeld met een televisie worden verbonden voor audio- en videosignalen.

 **OPMERKING:** Als er een monitor op deze aansluiting wordt aangesloten, zal alleen het videosignaal worden gelezen.

### 6 USB 2.0-aansluitingen (2) – Hierop kunt u USB-apparaten aansluiten, zoals een USB-muis, USB-toetsenbord, een USB-printer, een extern station of een MP3-speler.

### 7 Netwerkaansluiting – Als u een vast netwerksignaal gebruikt, kunt u via deze aansluiting de computer op een netwerk of breedbandapparaat aansluiten. De twee lampjes naast de aansluiting geven de status en activiteit voor vaste netwerkverbindingen aan.



- 8**  **eSATA/USB combo-aansluiting** – Hierop kunt u met eSATA compatibele opslagapparaten aansluiten, zoals een externe vaste schijf of optische stations. Daarnaast biedt de aansluiting ondersteuning voor USB-apparaten, zoals een USB-muis, USB-toetsenbord, USB-printer, een extern station of een MP3-speler.

- 9**  **IEEE 1394-aansluiting** – Hierop kunt u seriële multimedia-apparaten met een hoge snelheid aansluiten die ondersteuning voor IEEE 1394 bieden, zoals bepaalde typen digitale videocamera's.

10

SD/MMC - MS/Pro

**8-in-1 mediakaartlezer** – Biedt een snelle en handige manier om digitale foto's, videobestanden en documenten weer te geven en te delen die zijn opgeslagen op een van de volgende type digitale geheugenkaarten:

- Secure digital (SD)-geheugenkaarten  
Secure Digital Input/Output (SDIO)-kaarten
- MultiMedia Card (MMC)-kaarten
- Memory Stick-kaarten
- Memory Stick PRO-kaarten
- xD-Picture-kaarten
- Hi Speed-SD-kaarten
- Hi Density-SD-kaarten



**OPMERKING:** Uw computer wordt geleverd met een plastic dummy-kaart in de sleuf voor mediakaarten. Dummy-kaarten beschermen ongebruikte sleuven tegen stof en andere vuildeeltjes. Bewaar deze dummy-kaart voor het geval er geen mediakaart in de sleuf is geïnstalleerd. Dummy-kaarten van andere computers passen mogelijk niet in uw computer.

- 11**  **Sleuf voor ExpressCard** – Biedt ondersteuning voor additioneel geheugen, vaste en draadloze communicatie, multimedia en beveiligingsfuncties. Biedt ondersteuning voor ExpressCards van 54 mm en 34 mm.

 **OPMERKING:** Uw computer wordt geleverd met een plastic dummy-kaart die in de sleuf voor ExpressCard is geïnstalleerd. dummy-kaarten beschermen ongebruikte sleuven tegen stof en andere vuildeeltjes. Bewaar de dummy-kaart voor gebruik wanneer er geen ExpressCard in de sleuf is geïnstalleerd. Dummy-kaarten uit andere computers passen mogelijk niet in uw computer.



## Computerstandaard en toetsenbordfuncties

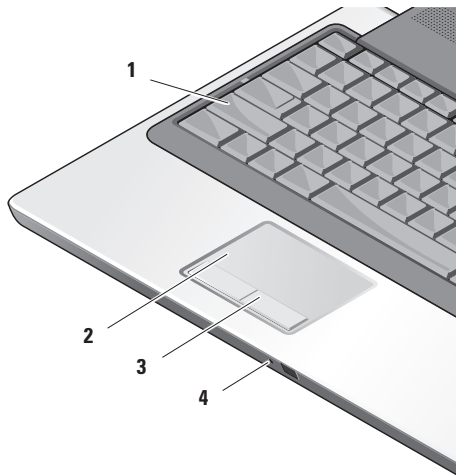

- 1 Caps Lock-lampje** – Gaat branden wanneer de Caps Lock-toets wordt gebruikt.
- 2 Touchpad** – Biedt de functionaliteit van een muis. Met behulp van de touchpad kunt u de cursor bewegen, geselecteerde items verslepen of verplaatsen en rechts- en linksklikken door het oppervlak van de knop aan te tippen.

De touchpad biedt ondersteuning voor circulair schuiven en in- en uitzoomen. Om de instellingen voor circulair schuiven en het in- en uitzoomen te wijzigen moet u dubbelklikken op het **Dell Touch pad**-pictogram in het systeemvak van uw bureaublad.

In het venster **Scroll & Zoom Settings** kunt u het regulier schuiven, circulair schuiven en in- en uitzoomen activeren en deactiveren, de breedte van de schuifzone en een schuifsnelheid selecteren.

## Met uw Studio Laptop werken

- 3 Touchpad-knoppen** – Met behulp van de linker en rechterknop van de touchpad kunt u dezelfde functies als met een linker- en rechtermuisknop activeren.
- 4 Analoge microfoon** – Als u niet over de optionele ingebouwde camera met dubbele microfoons beschikt, kunt u deze enkele microfoon gebruiken om conference calls te voeren of te chatten.

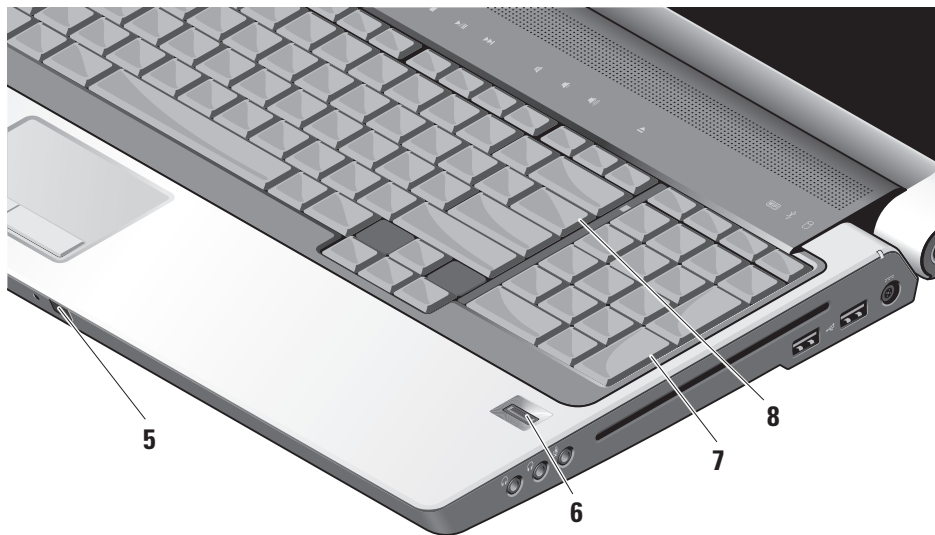

- 5 Infrarode poort** – De infrarode poort kan worden gebruikt om bepaalde softwaretoepassingen te bedienen met behulp van de Dell Travel-afstandsbediening (een optioneel apparaat dat in de sleuf voor ExpressCard kan worden opgeslagen wanneer het niet wordt gebruikt).
- 6 Vingerafdruklezer (optioneel)** – Helpt uw computer te beveiligen. Als u uw vinger over de lezer beweegt, zal deze uw unieke vingerafdruk gebruiken om uw gebruikersidentiteit te verifiëren (door de invoer van gebruikersnamen en wachtwoorden te automatiseren) met behulp van *DigitalPersona Personal* software. Om de *Digital Persona Personal-software* te activeren en te gebruiken, klikt u op **Start** → **Programma's** → **DigitalPersona Personal**.

- 7 Toetsenbord/toetsenbord met achtergrondverlichting (optioneel)** – Als u het optionele toetsenbord met achtergrondverlichting hebt aangeschaft, zal de pijl-naar-rechtstoets zijn voorzien van een pictogram  in de vorm van een toetsenbord met achtergrondverlichting. Het optionele toetsenbord met achtergrondverlichting biedt zichtbaarheid in donkere omgevingen door alle symbolen op de toetsen te verlichten. De instellingen voor dit toetsenbord kunnen worden aangepast met behulp van Dell QuickSet. Raadpleeg voor meer informatie over het toetsenbord de *Dell Technology Guide*.



**Helderheidsinstellingen voor het toetsenbord met achtergrondverlichting** – Druk op <Fn> + en de pijl-naar-rechtstoets om tussen de drie verlichtingsmodi te schakelen.

De drie verlichtingsmodi zijn:

- volledig verlicht toetsenbord/touchpad
- half verlicht toetsenbord/touchpad
- geen verlichting

**8 Num Lock-lampje** – Gaat branden wanneer de Numlock-toets wordt gebruikt.

## Beeldschermfuncties

Het beeldschermpaneel is mogelijk uitgerust met een optionele camera en dubbele microfoons.

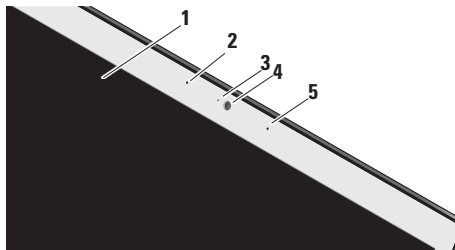

- 1 Beeldscherm** – Het type beeldscherm varieert met de selecties die u maakte toen u uw computer aanschafte. Raadpleeg voor meer informatie over beeldschermen de *Dell Technology Guide*.
- 2 Linker digital array-microfoon (optioneel)** – Biedt in combinatie met de rechter digital array-microfoon hoogwaardig geluid voor videochats en spraakopnamen.

### **3 Indicator voor camera-activiteit**

**(optioneel)** – Geeft aan of de camera is ingeschakeld of uitgeschakeld. Afhankelijk van de selecties die u maakte tijdens de aanschaf van uw computer is uw computer mogelijk niet met een camera uitgerust.

### **4 Camera (optioneel)** – Ingebouwde camera voor het maken van video-opnamen, vergaderen en chatten. Afhankelijk van de selecties die u maakte tijdens de aanschaf van uw computer is uw computer mogelijk niet met een camera uitgerust.

### **FastAccess gezichtsmerkenning**

**(optioneel)** – Helpt om uw Dell™-computer te beveiligen. Deze geavanceerde software voor gezichtsmerkenning is in staat om uw gelaatstreken te merken en minimaliseert de noodzaak om wachtwoorden te gebruiken onthouden. Klik voor meer informatie op **Start**→ **Programma's**→ **FastAccess**.

### **5 Rechter digital array-microfoon**

**(optioneel)** – Biedt in combinatie met de linker digital array-microfoon hoogwaardig geluid voor videochats en spraakopnamen.

## Mediabedieningknoppen

Om de mediaknoppen te gebruiken moet u deze lichtjes aanraken en weer loslaten. Het symbool van de knop zal twee seconden oplichten om uw selectie te bevestigen en zal daarna uitdoven.



 Start Dell MediaDirect/PowerDVD

 De vorige track of het vorige hoofdstuk afspelen

 Stop

 Afspelen of pauzeren

 De volgende track of het volgende hoofdstuk afspelen

 Het geluid dempen

 Het volume lager zetten

 Het volume hoger zetten

 De schijf uitwerpen

## De batterij verwijderen en vervangen

**⚠ WAARSCHUWING:** Het gebruik van een incompatibele batterij kan de kans op brand of een explosie vergroten. Voor deze computer mag alleen gebruik worden gemaakt van een batterij die bij Dell is aangeschaft. Maak geen gebruik van batterijen die voor andere computers zijn bestemd.

**⚠ WAARSCHUWING:** Voordat u de batterij verwijdert, moet u de computer uitzetten en externe kabels verwijderen (inclusief de netadapter).

De batterij verwijderen:

1. Zet de computer uit en verwijder alle externe kabels.
2. Draai de computer om.

3. Schuif de batterijontgrendeling naar de zijkant van de computer en houd deze op zijn plek vast.
4. Schuif de batterij uit het compartiment.

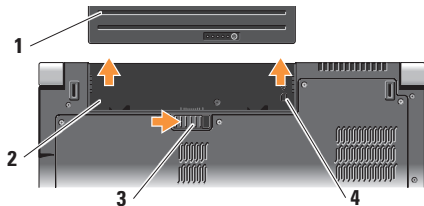

- 1 Batterij
- 2 Batterijcompartiment
- 3 Batterijontgrendelingshefboom
- 4 Indicator voor SIM-kaartsleuf

Om de batterij te vervangen moet u deze in het batterijcompartiment schuiven totdat deze vastklikt.



## Het optisch schijfstation gebruiken

➡ **KENNISGEVING:** Gebruik geen schijven met een niet-standaard formaat of vorm (inclusief mini-cd's en mini-dvd's). Deze zullen het cd-/dvd-station beschadigen.

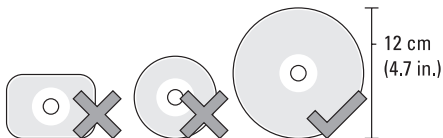

✎ **OPMERKING:** Tijdens het afspelen van of opnemen naar cd's en dvd's mag u de computer niet bewegen.

Plaats de schijf in het midden van de schijfsleuf. De bedrukte zijde van de schijf moet daarbij naar boven zijn gericht. Duw de schijf voorzichtig in de sleuf. Het station zal de schijf automatisch naar binnen trekken en beginnen met het lezen van de inhoud van de schijf.



Druk zachtjes op de uitwerpknop om een schuif uit het station te werpen . Het stationslampje zal voor het uitwerpen van de schijf een paar seconden gaan knipperen om het uitwerpen te bevestigen. Na een aantal seconden zal de schijf daadwerkelijk worden uitgeworpen.

## Software functies

 **OPMERKING:** Raadpleeg voor meer informatie over de functies die in dit gedeelte worden geschreven de *Dell Technology Guide* op de vaste schijf van uw computer of op de Dell Support-website op [support.dell.com](http://support.dell.com).

### Productiviteit en communicatie

U kunt uw computer gebruiken om presentaties, brochures, flyers en spreadsheets te maken. Daarnaast is het mogelijk om afhankelijk van de toepassingen die op uw computer zijn geïnstalleerd digitale foto's en afbeeldingen weer te geven en te bewerken. Raadpleeg uw bestelling voor de software die op uw computer is geïnstalleerd.

Nadat u een internetverbinding hebt gemaakt kunt u websites bezoeken, een e-mailaccount instellen, bestanden uploaden en downloaden etc.

### Entertainment en multimedia

U kunt uw computer gebruiken om video's af te spelen, computerspellen te spelen, uw eigen cd's te branden, naar muziek en online radiozenders te luisteren. Het optische schijfstation biedt mogelijk ondersteuning voor meerdere schijfformaten, zoals cd's, Blu-Ray-schijven (als u deze optie tijdens het bestellen van de computer hebt geselecteerd) en dvd's.

U kunt foto's en videobestanden van draagbare apparaten zoals digitale camera's en mobiele telefoons downloaden of kopiëren. Optionele softwaretoepassingen bieden u de mogelijkheid om muziek- en videobestanden te creëren en te organiseren die opgenomen kunnen worden op schijf of opgeslagen kunnen worden op draagbare apparaten zoals onder andere MP3-spelers of die rechtstreeks afgespeeld en bekeken kunnen worden op aangesloten tv's, projectoren en apparaten voor thuisbioscoop.

### Het bureaublad aanpassen

U kunt het bureaublad van uw computer aanpassen om het uiterlijk, de resolutie, achtergrond, screensaver en dergelijke te wijzigen. Dit is mogelijk via het venster

#### **Persoonlijke instellingen voor vormgeving en geluiden.**

U kunt dit venster als volgt openen:

1. Klik met de rechtermuis op een leeg gedeelte van het bureaublad.
2. Klik op **Aan persoonlijke voorkeur aanpassen** om het venster **Persoonlijke instellingen voor vormgeving en geluiden** te openen om toegang tot de aanpassingsopties te verkrijgen.

### Uw energie-instellingen aanpassen

U kunt de energieopties van het besturingssysteem van uw computer gebruiken om de energieinstellingen te configureren. Microsoft® Windows Vista®, het besturingssysteem dat bij uw Dell-computer werd geleverd, biedt drie standaardopties voor energiebeheer:

- **Dell Recommended (Aanbevolen door Dell)** — Deze energiebeheeroptie biedt een volledige prestatie wanneer u deze nodig heeft en bespaart stroom tijdens perioden van inactiviteit.
- **Energiebesparing** — Deze energiebeheeroptie bespaart de stroom op uw computer door de systeemprestatie te reduceren, zodat de werkduur van de computer wordt verlengd en de hoeveelheid energie die tijdens de levenscyclus van de computer wordt verbruikt, wordt gereduceerd.
- **Hoge prestaties** — Deze energiebeheeroptie biedt het hoogste niveau van systeemprestatie op uw computer door de processorsnelheid aan te passen aan uw werkzaamheden en door de systeemprestatie te maximaliseren.

### Een back-up van uw gegevens maken

Het verdient de aanbeveling om regelmatig back-ups van de bestanden en mappen op uw computer te maken. U kunt als volgt een back-up van uw gegevens maken:

1. Klik op **Start**  → **Configuratiescherm** → **Systeem en onderhoud** → **Introductiecentrum** → **Bestanden en instellingen overzetten**.
2. Klik op **Back-up van bestanden maken** of op **Een back-up van uw computer maken**.
3. Klik op **Verder in het venster Gebruikersaccountbeheer** en volg de instructies in de wizard Back-up van bestanden maken.

# Problemen oplossen

Dit gedeelte biedt informatie over het oplossen van problemen met uw computer. Als u niet in staat bent om uw probleem op te lossen met behulp van de volgende instructies moet u het gedeelte “Ondersteuningstools gebruiken” op pagina 41 of het gedeelte “Contact opnemen met Dell” op pagina 58 raadplegen.

**⚠ WAARSCHUWING: Alleen vakbekwame onderhoudstechnici zijn bevoegd om de computerkap te verwijderen. Raadpleeg de *Onderhoudshandleiding* op de *Dell Support-website* op [support.dell.com](http://support.dell.com) voor geavanceerde instructies op het gebied van onderhoud en probleemoplossing.**

## Problemen met het netwerk

### Draadloze verbindingen

**Als de netwerkverbinding niet werkt** — Mogelijk is de draadloze schakelaar in te uitgeschakeld. Om de draadloze schakelaar uit te schakelen, moet u deze van de achterzijde naar de voorzijde van de computer te schuiven totdat deze op zijn plaats vastklikt.



De draadloze router is uitgeschakeld, of de draadloze functionaliteit op de computer is gedeactiveerd.

- Controleer of uw draadloze router is ingeschakeld en op uw gegevensbron is aangesloten (kabelmodem of netwerkhub).
- Maak opnieuw een verbinding met de draadloze router:

## Problemen oplossen

- Sla alle geopende bestanden op en sluit deze. Sluit alle programma's.
- Klik op **Start**  → **Verbinding maken met**.
- Volg de aanwijzingen op het scherm om de installatie te voltooien.

### Vaste verbindingen

**Als de netwerkverbinding is verbroken** — De kabel zit los of is beschadigd.

- Controleer of de kabel is aangesloten en nergens is beschadigd.

Aan het verbindingssintegriteitslampje op de ingebouwde netwerkaansluiting kunt u aflezen of de verbinding actief is en kunt u de status aflezen:

- Groen** — Er is sprake van een succesvolle verbinding tussen een 10 Mbps-netwerk en de computer.
- Oranje** — Er is sprake van een succesvolle verbinding tussen een 100 Mbps-netwerk en de computer.

- Geel** — Er is sprake van een succesvolle verbinding tussen een 1000 Mbps-netwerk en de computer.
- Uit** — De computer detecteert geen fysieke verbinding met het netwerk.



#### **OPMERKING:** Het

verbindingssintegriteitslampje op de netwerkaansluiting heeft louter betrekking op de vaste kabelverbinding. Het verbindingssintegriteitslampje biedt geen statusinformatie over draadloze verbindingen.



**OPMERKING:** Als u geen verbinding kunt maken met het internet terwijl u dat in het verleden wel kon, is er mogelijk een storing bij de internetprovider. Neem contact op met de internetprovider om de servicestatus te controleren of probeer later opnieuw verbinding te maken.

## Problemen met de stroomvoorziening

**Als het aan/uit-lampje uit is** — De computer is uitgezet of ontvangt geen stroom.

- Sluit de stroomkabel opnieuw aan op de stroomaansluiting op de computer en op het stopcontact.
- Als de computer is aangesloten op een stekkerdoos, moet u controleren of de stekkerdoos is aangesloten op een stopcontact en of de stekkerdoos is ingeschakeld. Verwijder tijdelijk stroombeveiligingsvoorzieningen, stekkerdozen en verlengsnoeren om te controleren of de computer zonder deze voorzieningen wel aan gaat.
- Controleer of het stopcontact werkt door het te testen in combinatie met een ander apparaat, bijvoorbeeld een lamp.
- Controleer of de netadapter goed is aangesloten. Als de netadapter is voorzien van een lampje, moet u controleren of het lampje brandt.

**Als het aan/uit-lampje aanhoudend wit is en de computer niet reageert** — Mogelijk werkt het beeldscherm niet naar behoren. Druk op de aan/uit-knop totdat de computer is uitgeschakeld, en zet de computer vervolgens opnieuw aan. Als het probleem aanhoudt, moet u de *Dell Technology Guide* raadplegen op de Dell Support-website op [support.dell.com](http://support.dell.com).

**Als het stroomlampje wit knippert** — De computer bevindt zich in stand-bymodus. Druk op een toets op het toetsenbord, beweeg de muisaanwijzer met behulp van de touchpad of een op de computer aangesloten muis, of druk op de aan/uit-knop om de normale werkstand van de computer te hervatten.

**Als u te kampen hebt met storing die de ontvangst op uw computer verhindert** — Een ongewenst signaal veroorzaakt storing door andere signalen te onderbreken of te blokkeren. Mogelijke storingsbronnen zijn:

- Het gebruik van verlengsnoeren voor de stroomkabels, het toetsenbord en de muis.

## Problemen oplossen

- Er zijn teveel apparaten op een stekkerdoos aangesloten.
- Er zijn verschillende stekkerdozen op hetzelfde stopcontact aangesloten.

## Problemen met het geheugen

### Als u de melding ontvangt dat er onvoldoende geheugen is—

- Sla alle geopende bestanden op en sluit ze af. Sluit alle programma's die u niet gebruikt om na te gaan of het probleem daarmee is opgelost.
- Zie de softwaredocumentatie voor de minimale geheugenvereisten. Installeer indien nodig additioneel geheugen (raadpleeg de *Onderhoudshandleiding* op de Dell Support-website op **support.dell.com**).
- Breng de geheugenmodules opnieuw aan (raadpleeg de *Onderhoudshandleiding* op de Dell Support-website op **support.dell.com**) om na te gaan of de computer in staat is om op succesvolle wijze te communiceren met het geheugen.

### Als u andere geheugenproblemen ondervindt —

- Ga na of u de installatierichtlijnen voor het installeren van het geheugen hebt gevolgd. Raadpleeg hiervoor de *Onderhoudshandleiding* op de Dell Support-website: **support.dell.com**).
- Ga na of de geheugenmodule compatibel met uw computer is. Uw computer ondersteunt DDR2-geheugen. Raadpleeg voor meer informatie over het type geheugen dat door de computer wordt ondersteund het gedeelte “Basisspecificaties” op pagina 62.
- Voer Dell Diagnostics uit (zie het gedeelte “Dell Diagnostics” op pagina 44).
- Breng de geheugenmodules opnieuw aan (raadpleeg hiervoor de *Onderhoudshandleiding* op de Dell Support-website: **support.dell.com**) om na te gaan of de computer in staat is om op succesvolle wijze te communiceren met het geheugen.



## Vergrendelingen en softwareproblemen

**Als de computer niet opstart** — Controleer of de stroomkabel goed is aangesloten op de computer en op het stopcontact.

**Als een programma niet meer reageert** — beëindig het programma:

1. Druk tegelijkertijd op <Ctrl><Shift><Esc>.
2. Klik op **Toepassingen**.
3. Klik het programma aan dat niet langer reageert.
4. Klik op **Taak beëindigen**.

**Als een programma herhaaldelijk crasht** — Raadpleeg de documentatie voor de software. Indien nodig maakt u de installatie van het programma ongedaan en installeert u het opnieuw.

 **OPMERKING:** De meeste software gaat vergezeld van installatieinstructies die in de documentatie of op een cd of dvd zijn opgenomen.

**Als de computer niet meer reageert** —

 **KENNISGEVING:** Als u het besturingssysteem niet normaal kunt afsluiten, bestaat de kans dat u gegevens kwijtraakt.

Zet de computer uit. Als de computer niet reageert nadat u op een toets op het toetsenbord hebt gedrukt of uw muis hebt bewogen, moet u de aan/uit-knop gedurende 8 tot 10 seconden ingedrukt houden totdat de computer wordt uitgeschakeld, en de computer vervolgens opnieuw starten.

**Als een programma voor een eerdere versie van Microsoft® Windows® is ontwikkeld** —

Voer de Wizard Programmacompatibiliteit uit. De Wizard Programmacompatibiliteit is in staat om programma's op zodanige wijze te configureren dat er een omgeving ontstaat die vergelijkbaar is met die van Windows-versies voor Windows Vista.

1. Klik op **Start**  → **Configuratiescherm** → **Programma's** → **Een ouder programma met deze versie van Windows gebruiken**.

## Problemen oplossen

2. Klik in het welkomtscherm op **Volgende**.

3. Volg de instructies op het scherm.

**Als er een diepblauw scherm verschijnt** — Zet de computer uit. Als u niet in staat bent om een reactie te verkrijgen door een toets op het toetsenbord in te drukken of de muisaanwijzer te bewegen met behulp van de touchpad of muis, moet u minimaal 8 tot 10 seconden op de aan/uit-knop drukken totdat de computer wordt uitgeschakeld. Start vervolgens de computer opnieuw op.

**Als u andere problemen met software ondervindt** —

- Maak direct een reservekopie van uw bestanden.
- Gebruik een virusscanner om de vaste schijf of cd's op mogelijke infecties te controleren.
- Bewaar en sluit alle open bestanden of programma's en sluit de computer af via het menu **Start** .
- Raadpleeg de documentatie voor de software of neem contact op met de

softwarefabrikant voor informatie met betrekking tot probleemoplossing:

- Ga na of het programma compatibel is met het besturingssysteem dat op de computer is geïnstalleerd.
- Controleer of de computer voldoet aan de minimale hardwarevereisten voor de software. Zie de softwarehandleiding voor informatie.
- Controleer of het programma op juiste wijze is geïnstalleerd en geconfigureerd.
- Controleer of de stuurprogramma's voor het apparaat geen conflict hebben met het programma.
- Indien nodig maakt u de installatie van het programma ongedaan en installeert u het opnieuw.
- Noteer alle foutmeldingen die worden weergegeven. Dit zal van pas komen tijdens de probleemoplossing.

# Ondersteuningstools gebruiken

## Dell Support

CenterDell Support Center helpt u om de diensten, ondersteuning en computerspecifieke informatie te vinden die u nodig hebt. Klik voor informatie over Dell Support Center en beschikbare ondersteuningstools op het tabblad **Services** op [support.dell.com](http://support.dell.com).

Klik op het  pictogram op de taakbalk om de toepassing uit te voeren. De homepage biedt links naar:

- Zelfhulp (Probleemoplossing, Beveiliging, Systeemprestatie, Network/internet, Back-up/herstel en Windows Vista)
- Waarschuwingen (waarschuwingen van de technische ondersteuning die relevant voor uw computer zijn)
- Ondersteuning door Dell (technische ondersteuning met DellConnect™, klantenservice, training en zelfstudie, instructies voor Dell on Call en een online scan met PC CheckUp)

- Over uw computer (systeemdocumentatie, garantieinformatie, upgrades en accessoires)

Bovenaan de Dell Support Center-homepage wordt het modelnummer voor uw computer weergegeven, samen met het servicelabelnummer en de code voor express-service.

Raadpleeg voor informatie over Dell Support Center de *Dell Technology Guide* op de vaste schijf van uw computer of op de Dell Support-website op [support.dell.com](http://support.dell.com).

## Systeemmeldingen

In het geval van een computerstoring of -fout kan er een systeemmelding op het scherm worden weergegeven die u helpt om de oorzaak van de storing of fout te achterhalen en uit te vinden welke actie u moet ondernemen.

 **OPMERKING:** Als de melding die u ontving zich niet onder de onderstaande voorbeelden bevindt, moet u de documentatie voor het besturingssysteem raadplegen of de handleiding van het programma dat werd uitgevoerd toen de melding op het scherm verscheen. Daarnaast zou u de *Dell Technology Guide* op uw computer, de Dell Support-website op [support.dell.com](http://support.dell.com) of het gedeelte “Contact opnemen met Dell” op pagina 58 kunnen raadplegen voor hulp.

**Alert! Previous attempts at booting this system have failed at checkpoint [nnnn]. For help in resolving this problem, please note this checkpoint and contact Dell Technical Support** — De computer is drie keer achter elkaar niet in staat geweest om de opstartroutine te voltooien (zie het gedeelte “Contact opnemen met Dell” op pagina 58 voor instructies).

**CMOS checksum error** — Er is mogelijk een storing op het moederbord opgetreden, of de RTC-batterij is leeg. Breng de batterij opnieuw aan. Raadpleeg de *Onderhoudshandleiding* op de Dell Support-website op [support.dell.com](http://support.dell.com) of zie het gedeelte “Contact opnemen met Dell” op pagina 58 voor instructies.

**CPU fan failure** — Er is een storing van de CPU-ventilator opgetreden. Vervang de CPU-ventilator. Raadpleeg de *Onderhoudshandleiding* op de Dell Support-website op [support.dell.com](http://support.dell.com).

**Hard-disk drive failure** — Er is mogelijk een storing op de vaste schijf opgetreden tijdens de POST-procedure. Zie het gedeelte “Contact opnemen met Dell” op pagina 58 voor instructies.

**Hard-disk drive read failure** — Er is mogelijk een storing op de vaste schijf opgetreden tijdens de controle van de vaste schijf tijdens het opstarten. Zie het gedeelte “Contact opnemen met Dell” op pagina 58 voor instructies.

**Keyboard failure** — Er is een storing van het toetsenbord opgetreden of er zit een kabel los.

**No boot device available** — Er is geen opstartbare partitie op de vaste schijf aangetroffen, de kabel van de vaste schijf zit los of er is geen opstartbron aanwezig.

- Als u de vaste schijf als opstartbron gebruikt, moet u ervoor zorgen dat de kabels van de vaste schijf zijn aangesloten en dat de vaste schijf op juiste wijze is geïnstalleerd en gepartitioneerd als opstartbron.
- Open het systeemsetupprogramma en controleer of de informatie over de opstartvolgorde klopt (raadpleeg voor instructies de *Dell Technology Guide* op uw computer of op de Dell Support-website op [support.dell.com](http://support.dell.com)).

**No timer tick interrupt** — Een chip op het moederbord is mogelijk defect, of er is een storing op het moederbord opgetreden (zie het gedeelte “Contact opnemen met Dell” op pagina 58 voor instructies).

**USB over current error** — Verwijder de stekker van het USB-apparaat uit de computer. Het USB-apparaat heeft meer stroom nodig om op juiste wijze te kunnen functioneren. Sluit het USB-apparaat op een externe stroomvoorziening aan. Als het apparaat twee USB-kabels heeft, moet u beide USB-kabels aansluiten.

**NOTICE - Hard Drive SELF MONITORING SYSTEM has reported that a parameter has exceeded its normal operating range. Dell recommends that you back up your data regularly. A parameter out of range may or may not indicate a potential hard drive problem** — S.M.A.R.T-fout, mogelijke storing op de vaste schijf. Deze functie kan in de BIOS-instellingen worden ingeschakeld of uitgeschakeld (zie het gedeelte “Contact opnemen met Dell” op pagina 58 voor instructies).

### Probleemoplosser voor hardware

Als er een apparaat niet werd gedetecteerd tijdens de installatie van het besturingssysteem of wel werd gedetecteerd maar op onjuiste wijze geconfigureerd, kunt u de **Probleemoplosser voor hardware** gebruiken om het probleem op te lossen.

De Probleemoplosser voor hardware kunt u als volgt starten:

1. Klik op **Start**  → **Help en ondersteuning**.
2. Type `Probleemoplosser voor hardware` in het zoekveld en druk op <Enter> om met het zoeken te beginnen.
3. Selecteer in de zoekresultaten de optie waarvan de beschrijving het meest overeenkomt met het probleem, en volg de onderstaande stappen in het probleemoplossingsproces.

### Dell Diagnostics

Als u een probleem met uw computer ondervindt, moet u de tests uitvoeren die in het gedeelte “Vergrendelingen en softwareproblemen” op pagina 39 zijn beschreven en Dell Diagnostics uitvoeren voordat u contact met Dell opneemt voor technische ondersteuning.

Het verdient aanbeveling om deze procedures af te drukken voordat u begint.

 **KENNISGEVING:** Dell Diagnostics werkt alleen op Dell-computers.

 **OPMERKING:** De cd *Drivers and Utilities* is optioneel en worden mogelijk niet met uw computer meegeleverd.

Raadpleeg de configuratiegegevens voor uw computer en ga na of het apparaat dat u wilt testen in het systeemsetupprogramma wordt weergegeven en is geactiveerd. Raadpleeg voor instructies het gedeelte “Systeemsetupprogramma” in de *Dell Technology Guide*.

Start Dell Diagnostics vanaf de vaste schijf of vanaf de cd *Drivers and Utilities*.

### Dell Diagnostics starten vanaf de vaste schijf

Dell Diagnostics bevindt zich op een verborgen partitie op de vaste schijf.

 **OPMERKING:** Als er geen beeld op het scherm verschijnt: zie het gedeelte "Contact opnemen met Dell" op pagina 58.

1. Zorg ervoor dat de stekker van de computer is aangesloten op een werkend stopcontact.
2. Start of herstart de computer.
3. Wanneer het DELL™-logo verschijnt, moet u direct op <F12> drukken. Selecteer **Diagnostics** in het opstartmenu en druk op <Enter>.

 **OPMERKING:** Als u te lang wacht en het logo van het besturingssysteem verschijnt, moet u blijven wachten tot het bureaublad van Microsoft® Windows® wordt weergegeven. Zet vervolgens de computer uit en probeer het opnieuw.

 **OPMERKING:** Als een bericht wordt weergegeven dat er geen partitie met een diagnostisch hulpprogramma is gevonden, activeert u Dell Diagnostics vanaf de cd *Drivers and Utilities*.

4. Druk op een toets om Dell Diagnostics (Dell-diagnostiek) te starten vanaf de diagnostische partitie op de harde schijf.

### Dell Diagnostics starten vanaf de cd *Drivers and Utilities*

1. Plaats de cd *Drivers and Utilities* in het station.
2. Zet de computer uit en start deze opnieuw. Druk zodra het DELL-logo verschijnt op <F12>.

 **OPMERKING:** Als u te lang wacht en het logo van het besturingssysteem verschijnt, moet u blijven wachten tot het bureaublad van Microsoft® Windows® wordt weergegeven. Zet vervolgens de computer uit en probeer het opnieuw.

## Ondersteuningstools gebruiken

 **OPMERKING:** Met de volgende stappen wordt de opstartvolgorde slechts één keer gewijzigd. De volgende keer dat u de computer start, gebeurt dat volgens de instellingen die zijn gedefinieerd in het systeemsetupprogramma.

3. Wanneer de lijst met opstartbronnen verschijnt, markeert u **CD/DVD/CD-RW** en drukt u op <Enter>.
4. Selecteer de optie **Boot from CD-ROM** in het menu en druk op <Enter>.
5. Type 1 om het cd-menu te starten en druk op <Enter> om verder te gaan.
6. Selecteer **Run the 32 Bit Dell Diagnostics** (32-bits Dell Diagnostics uitvoeren) in de genummerde lijst. Als er meerdere versies worden aangegeven, moet u de versie selecteren die voor uw computer van toepassing is.
7. Als het **hoofdmenu** van Dell Diagnostics wordt weergegeven, selecteert u de test die u wilt uitvoeren.



# Het besturingssysteem herstellen

U kunt het besturingssysteem op een van de volgende manieren terugzetten:

- **Systeemherstel** herstelt uw computer naar een eerdere werkende staat zonder de gegevensbestanden te beïnvloeden. Gebruik Systeemherstel als de eerste oplossing voor het herstellen van het besturingssysteem en het behouden van gegevensbestanden.
- **Dell Factory Image Restore** herstelt de vaste schijf van uw computer naar de werkende stand waarin deze zich bevond toen u de computer aanschafte. Tijdens deze procedure worden alle gegevens op de vaste schijf en alle programma's die u hebt geïnstalleerd nadat u de computer ontving, permanent van de vaste schijf van uw computer verwijderd. Gebruik Dell Factory Image Restore alleen als Systeemherstel het probleem met het besturingssysteem niet heeft verholpen.

- Als de cd Operating System bij uw computer werd geleverd, kunt u deze gebruiken om uw besturingssysteem te herstellen. Als gevolg van het gebruik van de cd Operating System worden echter alle gegevens op de vaste schijf van uw computer verwijderd. Gebruik de cd daarom alleen als Systeemherstel uw probleem met het besturingssysteem niet heeft opgelost.

## Systemeherstel

Windows XP en Windows Vista bieden een optie genaamd Systeemherstel waarmee u de computer kunt herstellen naar een eerdere werkende stand (zonder invloed op de gegevensbestanden) wanneer de computer als gevolg van wijzigingen van de hardware, software of andere systeeminstellingen niet langer naar behoren functioneert. Alle wijzigingen die Systeemherstel op uw computer maakt, kunnen volledig ongedaan worden gemaakt.

## Het besturingssysteem herstellen

➔ **KENNISGEVING:** Maak regelmatig een back-up van uw gegevensbestanden. Systeemherstel doet niets aan het bewaken of herstellen van uw gegevensbestanden.

✍ **OPMERKING:** De procedures voor dit document zijn geschreven voor de standaard Windows-weergave. Mogelijk zijn ze niet van toepassing als u uw Dell™-computer instelt op de klassieke Windows-weergave.

### Systeemherstel starten

1. Klik op **Start** .
  2. Type in het venster **Zoeken starten** `Systeemherstel` en druk op <Enter>.
- ✍ **OPMERKING:** Mogelijk verschijnt het venster **Gebruikersaccountbeheer**. Als u beheerdersrechten hebt, klikt u op **Verder**. Zo niet, dan moet u contact opnemen met de systeembeheerder voor het uitvoeren van de gewenste taak.
3. Klik op **Volgende** en volg de aanwijzingen op het scherm.

Als Systeemherstel het probleem niet kan verhelpen, kunt u het laatste systeemherstel ongedaan maken.

### Het laatste systeemherstel ongedaan maken

✍ **OPMERKING:** Voordat u het laatste systeemherstel ongedaan maakt, dient u alle geopende bestanden te sluiten en dient u alle geopende programma's af te sluiten. Zorg ervoor dat u geen bestanden of programma's wijzigt, opent of verwijdert tot het systeemherstel is voltooid.

1. Klik op **Start** .
2. Type in het venster **Zoeken starten** `Systeemherstel` en druk op <Enter>.
3. Klik op **De laatste herstelbewerking ongedaan maken** en klik vervolgens op **Volgende**.

## Dell Factory Image Restore

➡ **KENNISGEVING:** Als u Dell Factory Image Restore gebruikt, zullen alle gegevens op de vaste schijf permanent worden verwijderd, evenals alle programma's en stuurprogramma's die u na de ontvangst van uw computer hebt geïnstalleerd. Maak indien mogelijk een reservekopie van de gegevens voordat u een van deze opties gebruikt. Gebruik Dell Factory Image Restore alleen als Systeemherstel het probleem met het besturingssysteem niet heeft verholpen.

✍ **OPMERKING:** Dell Factory Image Restore is in sommige landen en op sommige computers mogelijk niet aanwezig.

Gebruik Dell Factory Image Restore alleen als laatste mogelijkheid om het besturingssysteem te herstellen. Met deze opties kunt u de vaste schijf terugzetten naar de status op het moment dat u de computer kocht. Programma's en bestanden die u hebt toegevoegd sinds u de

computer in ontvangst nam, met inbegrip van gegevensbestanden, zullen permanent van de vaste schijf worden verwijderd. Onder gegevensbestanden vallen documenten, spreadsheets, e-mailberichten, digitale foto's, muziekbestanden enzovoorts. Maak indien mogelijk een back-up van de gegevens alvorens u Factory Image Restore gebruikt.

### Dell Factory Image Restore

1. Zet de computer aan. Druk zodra het DELL-logo verschijnt verschillende malen op <F8> om het venster **Geavanceerde opstartopties** te openen.
2. Selecteer **De computer repareren**.
3. **Het venster Opties voor systeemherstel verschijnt.**
4. Selecteer een toetsenbordindeling en klik op **Volgende**.
5. Meld u aan als een lokale gebruiker om toegang tot de herstelopties te krijgen. Om de opdrachtregel te openen, typt u `administrator` in het veld **Gebruikersnaam** en klikt u op **OK**.

## Het besturingssysteem herstellen

6. Klik op **Dell Factory Image Restore**. Het welkomstvenster van **Dell Factory Image Restore** verschijnt.
  -  **OPMERKING:** Afhankelijk van de configuratie van uw computer moet u **Dell Factory Tools** selecteren en vervolgens **Dell Factory Image Restore**.
7. Klik op **Volgende**. Het venster **Confirm Data Deletion** (Verwijdering gegevens bevestigen) verschijnt.
  -  **KENNISGEVING:** Als u niet verder wilt gaan met Factory Image Restore, klikt u op **Cancel** (Annuleren).
8. Vink het aankruisvakje aan om te bevestigen dat u verder wilt gaan met het opnieuw formatteren van de vaste schijf en de systeemsoftware naar de fabrieksinstellingen te herstellen, en klik vervolgens op **Next** (Volgende).

Het herstelproces gaat van start en zal vijf of meer minuten in beslag nemen. Er zal een bericht verschijnen wanneer het besturingssysteem en de toepassingen die in de fabriek zijn geïnstalleerd naar de oorspronkelijke fabrieksinstellingen zijn hersteld.

9. Klik op **Finish** (Voltooien) om de computer opnieuw op te starten.

## Het besturingssysteem opnieuw installeren

### Voordat u begint

Als u van plan bent om het besturingssysteem Windows opnieuw te installeren om een probleem met een zojuist geïnstalleerd stuurprogramma te herstellen, moet u eerst “Vorig stuurprogramma van Windows XP gebruiken” proberen. Als u het probleem niet kunt verhelpen met Vorig stuurprogramma, dan dient u Systeemherstel te gebruiken om uw besturingssysteem terug te brengen in de werkingstoestand waarin het zich bevond voordat u het nieuwe apparaatstuurprogramma installeerde. Zie het gedeelte “Microsoft Windows Systeemherstel” op pagina 47.

➡ **KENNISGEVING:** Voordat u de installatie uitvoert, dient u een reservekopie te maken van alle gegevensbestanden op uw primaire vaste schijf. Bij conventionele vaste schijf-configuraties is de primaire vaste schijf het eerste station dat door de computer wordt gedetecteerd.

Om Windows opnieuw te installeren hebt u het volgende nodig:



- De cd Dell *Operating System*
- De cd Dell *Drivers and Utilities*

 **OPMERKING:** De cd Dell *Drivers and Utilities* bevat stuurprogramma's die tijdens het samenstellen van uw computer zijn geïnstalleerd. Gebruik de cd Dell *Drivers and Utilities* om alle benodigde stuurprogramma's te installeren. Afhankelijk van de regio waarin u uw computer hebt aangeschaft en of uw de cd hebt aangevraagd, worden de cd Dell *Drivers and Utilities* en cd *Operating System* mogelijk niet met uw computer geleverd.

### Windows Vista opnieuw installeren

Het herinstallatieproces kan een tot twee uur in beslag nemen. Nadat u het besturingssysteem opnieuw hebt geïnstalleerd, moet u ook de apparaatstuurprogramma's, het antivirusprogramma en andere software opnieuw installeren.

## Het besturingssysteem herstellen

1. Sla eventuele geopende bestanden op en sluit deze en sluit eventuele geopende programma's af.
  2. Plaats de cd *Operating System* in het cd-station.
  3. Klik op **Afsluiten** als het venster **Windows installeren** verschijnt.
  4. Start de computer opnieuw op.
  5. Druk zodra het DELL-logo verschijnt op <F12>.
-  **OPMERKING:** Als u te lang wacht en het logo van het besturingssysteem verschijnt, moet u blijven wachten tot het bureaublad van Microsoft® Windows® wordt weergegeven. Zet vervolgens de computer uit en probeer het opnieuw.
-  **OPMERKING:** Met de volgende stappen wordt de opstartvolgorde slechts één keer gewijzigd. De volgende keer dat u de computer start, gebeurt dat volgens de instellingen die zijn gedefinieerd in het systeemsetupprogramma.
6. Wanneer de lijst met opstartbronnen verschijnt, markeert u **CD/DVD/CD-RW Drive** en drukt u op <Enter>.
  7. Druk op een willekeurige toets om de computer op te **starten vanaf de cd-rom**. Volg de instructies op uw scherm om de installatie te voltooien.

# Help

Als er een probleem op de computer optreedt, kunt u de volgende stappen voltooien om het probleem te diagnosticeren en op te lossen:

1. Zie het gedeelte “Probleemoplossing” op pagina 35 voor informatie en procedures met betrekking tot computerproblemen.
2. Zie het gedeelte “Dell Diagnostics” op pagina 44 voor procedures voor het uitvoeren van Dell Diagnostics.
3. Vul de diagnostische checklist op pagina 58 in.
4. Maak gebruik van de uitgebreide reeks van diensten op Dell Support (**support.dell.com**) voor hulp bij installatie en probleemoplossingsprocedures. Zie het gedeelte “Online diensten” op pagina 55 voor een uitgebreidere lijst van online ondersteuningsmogelijkheden van Dell.
5. Als het probleem niet kon worden opgelost met behulp van de voorgaande stappen, raadpleegt u het gedeelte “Voordat u belt” op pagina 57 en vervolgens het gedeelte “Contact opnemen met Dell” op pagina 58.

 **OPMERKING:** Bel met de technische ondersteuning van Dell vanaf een telefoon die zich in de buurt van de computer bevindt, zodat de medewerker van de technische ondersteuning u kan helpen met het uitvoeren van de benodigde procedures.

 **OPMERKING:** De code voor express-service is mogelijk niet in alle landen beschikbaar.

Indien het geautomatiseerde telefoonsysteem u daarom vraagt, moet u de code voor express-service invoeren om het gesprek rechtstreeks naar de juiste ondersteuningsmedewerkers door te leiden. Als u niet over een code voor express-service beschikt, dient u de map **Dell Accessories** te openen. Klik hier op het pictogram **Code voor express-service** en volg de instructies.

 **OPMERKING:** Sommige van deze diensten zijn niet in alle locaties buiten de Verenigde Staten beschikbaar. Neem contact op met de lokale vertegenwoordiger van Dell voor informatie over de beschikbaarheid van deze diensten.

## Technische Ondersteuning en klantenservice

De technische ondersteuning van Dell staat klaar om uw vragen over hardware van Dell te beantwoorden. Onze ondersteuningsmedewerkers gebruiken op de computer gebaseerde diagnostische programma's om snelle, accurate antwoorden te bieden.

Als u contact wilt opnemen met de technische ondersteuning van Dell raadpleegt u het gedeelte "Voordat u belt" op pagina 57. Raadpleeg vervolgens de contactgegevens voor uw regio, of ga naar **support.dell.com**.

## DellConnect™

DellConnect is een gebruiksvriendelijke tool die medewerkers van de technische ondersteuning van Dell toegang tot uw computer verschaft via een breedbandverbinding om een computerprobleem te diagnostiseren en geheel onder uw toezicht te herstellen. Ga voor meer informatie naar **support.dell.com** en klik op DellConnect.



## Online diensten

Meer informatie over de producten en diensten van Dell is beschikbaar op de volgende websites:

- **www.dell.com**
- **www.dell.com/ap** (alleen landen in Azië/ Stille Zuidzee-gebied)
- **www.dell.com/jp** (alleen Japan)
- **www.euro.dell.com** (alleen Europa)
- **www.dell.com/la** (landen in Latijns-Amerika en het Caraïbische gebied)
- **www.dell.ca** (alleen Canada)

Dell Support is beschikbaar via de volgende websites en e-mailadressen:

Dell Support-websites

- **support.dell.com**
- **support.jp.dell.com** (alleen Japan)
- **support.euro.dell.com** (alleen Europa)

E-mailadres van Dell Support adressen

- **mobile\_support@us.dell.com**
- **support@us.dell.com**
- **la-techsupport@dell.com** (alleen landen in Latijns-Amerika en het Caraïbische gebied)
- **www.dell.com/ap/** (alleen landen in Azië/ Stille Oceaan-gebied)

E-mailadressen Dell Marketing en Sales

- **apmarketing@dell.com** (alleen landen in Azië/Stille Oceaan-gebied)
- **sales\_canada@dell.com** (alleen Canada)

Anoniem FTP (File Transfer Protocol)

- **ftp.dell.com**

Meld u aan op de: `anonymous`, en gebruik uw e-mailadres als wachtwoord.

## AutoTech -dienst

AutoTech, de geautomatiseerde ondersteuningsdienst van Dell, biedt opgenomen antwoorden op de vragen die het meest door de klanten van Dell worden gesteld met betrekking tot hun draagbare en desktopcomputers.

Wanneer u AutoTech belt, gebruikt u de toetsen van de telefoon om de onderwerpen te kiezen die met uw vragen overeenkomen. Raadpleeg voor het telefoonnummer voor uw regio het gedeelte "Contact opnemen met Dell" op pagina 58 op.

### **Geautomatiseerde bestellings status dienst**

Als u de bestellingsstatus van Dell-producten wilt raadplegen, kunt u terecht op **support.dell.com**. U kunt ook gebruikmaken van de geautomatiseerde bestellingsstatusdienst. U wordt via een opgenomen tekst gevraagd de informatie door te geven die nodig is om uw order en de status daarvan te vinden. In geval van problemen met een bestelling vindt u het telefoonnummer voor uw regio in het gedeelte "Contact opnemen met Dell" op pagina 58.

Als u een probleem hebt met uw order, zoals ontbrekende onderdelen, verkeerde onderdelen of onjuiste facturering, dient u contact met Dell op te nemen voor hulp. Houd uw factuur of pakbon bij de hand wanneer u belt. Raadpleeg voor het telefoonnummer voor uw regio het gedeelte "Contact opnemen met Dell" op pagina 58.

## **Productinformatie**

Als u geïnteresseerd bent in informatie over additionele producten van Dell of een bestelling wilt plaatsen, kunt u de website van Dell bezoeken op **www.dell.com**. Raadpleeg voor het telefoonnummer voor uw regio of contactgegevens voor een verkoopspecialist het gedeelte "Contact opnemen met Dell" op pagina 58.

## **Items retourneren op basis van de garantie- of restitutievoorwaarden**

Bereid alle items die worden teruggezonden (ongeacht of dit voor reparatie of voor restitutie is) als volgt voor:

1. Neem contact met Dell op om een machtigingsnummer voor het retourneren van items te verkrijgen en noteer dit op een duidelijke locatie aan de buitenzijde van de doos.
2. Raadpleeg voor het telefoonnummer voor uw regio het gedeelte "Contact opnemen met Dell" op pagina 58.

3. Voeg een kopie van de factuur toe en een brief waarin u de reden voor de retourzending beschrijft.
4. Voeg een ingevuld exemplaar van de diagnostische checklist toe (zie het gedeelte "Diagnostische checklist" op pagina 58). Geef daarbij aan welke tests u hebt uitgevoerd en eventuele foutmeldingen die door Dell Diagnostics werden gerapporteerd (zie het gedeelte "Dell Diagnostics" op pagina 44).
5. Stuur alle accessoires mee die bij de geretourneerde items behoren, zoals stroomkabels, software, handleidingen etc. als u in aanmerking voor restitutie komt.
6. Verpak de apparatuur die u terugstuurt in de oorspronkelijke verpakking of in equivalente verpakking.
7. De verzendkosten zijn voor uw rekening. U bent verantwoordelijk voor het verzekeren van de geretourneerde producten en aansprakelijk voor het risico van verlies tijdens de verzending naar Dell. Pakketten die kosten ontvanger worden verzonden, worden niet geaccepteerd.
8. Als aan bovenstaande voorwaarden niet wordt voldaan, zullen de geretourneerde producten bij het magazijn van Dell worden geweigerd en aan u worden geretourneerd.

## Voordat u belt

 **OPMERKING:** De code helpt het geautomatiseerde telefoonsysteem van de Dell-ondersteuning uw gesprek efficiënter door te verbinden. Mogelijk wordt er naar uw servicelabel gevraagd. Dit label bevindt zich aan de achterzijde of onderzijde van uw computer.

Vergeet niet om de volgende diagnostische checklist in te vullen. Zet indien mogelijk de computer aan wanneer u Dell voor ondersteuning belt en bel via een telefoon die zich in de nabijheid van de computer bevindt. Het is mogelijk dat u wordt gevraagd opdrachten in te voeren via het toetsenbord, gedetailleerde informatie door te geven tijdens bewerkingen of andere probleemoplossingsstappen te proberen die alleen bij de computer zelf mogelijk zijn. Zorg ervoor dat de computerdocumentatie bij de hand is.

### Diagnostische checklist

- Naam:
- Datum:
- Adres:
- Telefoonnummer:
- Servicelabel (streepjescode aan de achterkant of onderkant van de computer):
- Code voor express-service:
- Autorisatienummer voor het retourneren van materiaal (indien verstrekt door een ondersteuningsmedewerker van Dell):
- Besturingssysteem en versie:
- Apparaten:
- Uitbreidingskaarten:
- Bent u op een netwerk aangesloten? Ja / Nee
- Netwerk, versie en netwerkadapter:
- Programma's en versies:

Raadpleeg de documentatie voor het besturingssysteem om de inhoud van de opstartbestanden voor uw computer vast te stellen. Als de computer op een printer is aangesloten, dient u elk bestand af te drukken. Als dit niet het geval is, dient u de inhoud van elk bestand op te schrijven voordat u Dell belt.

- Foutbericht, piepcode of diagnostische code:
- Beschrijving van probleem en uitgevoerde probleemoplossingsprocedures:

### Contact opnemen met Dell

 **OPMERKING:** Raadpleeg voordat u contact opneemt met Dell het gedeelte "Voordat u belt" op pagina 57.

Klanten in de Verenigde Staten kunnen bellen met 800-WWW-DELL (800-999-3355).

 **OPMERKING:** Als u niet over een actieve internetverbinding beschikt, kunt u contactgegevens vinden op de factuur, de pakbon of in de productcatalogus van Dell.

Dell biedt verschillende online en telefonische ondersteuningsdiensten en -mogelijkheden. De beschikbaarheid van diensten varieert per land en product. Sommige diensten zijn in uw regio mogelijk niet beschikbaar.

Om contact op te nemen met Dell voor zaken op het gebied van verkoop, technische ondersteuning of klantenservice:

1. Ga naar **support.dell.com**.
2. Zoek naar uw land of regio in het vervolgkeuzemenu **Choose A Country/Region** (Kies een land/regio) onderaan de pagina.
3. Klik aan de linkerzijde van de pagina op **Contact Us** (Neem contact met ons op).
4. Selecteer de gewenste dienst- of ondersteuningslink.
5. Selecteer de voor u meest geschikte methode om contact met Dell op te nemen.

# Meer informatie en bronnen vinden

## Als u het volgende wilt doen:

het besturingssysteem opnieuw installeren.

het uitvoeren van een diagnostisch programma voor uw computer, het opnieuw installeren van Notebook systeemsoftware of het bijwerken van stuurprogramma's voor uw computer en leesmij-bestanden.

meer informatie over het besturingssysteem raadplegen, randapparatuur, RAID, internet, Bluetooth®, netwerken en e-mail onderhouden.

uw computer opwaarderen met nieuwe of additioneel geheugen of een nieuwe vaste schijf.  
een versleten of defect onderdeel opnieuw installeren of vervangen.

## Zie:

de cd Operating System.

de cd *Drivers and Utilities*.



**OPMERKING:** Bijgewerkte stuurprogramma's en documentatie vindt u op de Dell™ Support-website: **support.dell.com**.

de *Dell Technology Guide* die op de vaste schijf van uw computer is geïnstalleerd.

de Onderhoudshandleiding op de Dell Support-website: **support.dell.com**.



**OPMERKING:** In sommige landen kan de garantie komen te vervallen als u onderdelen van uw computer opent of vervangt. Raadpleeg de garantie- en retourneringsvoorwaarden alvorens u in de computer gaat werken.

**Als u het volgende wilt doen:**

informatie over beste praktijken voor uw computer  
garantieinformatie, algemene voorwaarden (alleen  
Verenigde Staten), veiligheidsinstructies, informatie  
over regelgeving, ergonomische informatie en  
gebruiksrechtovereenkomst raadplegen.

uw servicelabel/code voor express-service  
vinden — gebruik het servicelabelnummer  
om uw computer te identificeren op  
**support.dell.com** of om contact met de  
technische ondersteuning op te nemen.

stuurprogramma's en downloads vinden.  
technische ondersteuning en hulpinformatie  
over producten vinden.  
de status van nieuwe bestellingen raadplegen.  
oplossingen en antwoorden voor vaak gestelde  
vragen vinden.  
informatie vinden over last-minute updates  
met betrekking tot technische wijzigingen  
van de computer of geavanceerd technisch  
referentiemateriaal voor technici en ervaren  
gebruikers.

**Zie:**

de documenten over veiligheid en richtlijnen  
die bij uw computer werden geleverd, en  
daarnaast de homepage over de naleving van  
de wet- en regelgeving op  
**www.dell.com/regulatory\_compliance.**

de achterzijde of onderzijde van uw computer.



de Dell™ Support-website op **support.dell.com.**

# Basis Specificaties

## Computermodel

Dell Studio 1737

Dit gedeelte biedt basisinformatie die u mogelijk nodig hebt wanneer uw computer instelt, stuurprogramma's bijwerkt of uw computer opwaardereert.

 **OPMERKING:** Het aanbod kan per regio verschillen. Voor meer informatie over de configuratie van uw computer klik op **Start**  → **Help and Support** en selecteer de optie om informatie over uw computer te zien.

## Processor

Processortype	<ul style="list-style-type: none"> <li>• Intel® Celeron®</li> <li>• Intel® Celeron® Dual-Core</li> <li>• Intel® Core™2 Duo</li> <li>• Intel® Pentium® Dual-Core</li> </ul>
L1-cache	128 KB (Intel - 64 KB per core)
L2-cache	1 MB (Intel Celeron, Intel Pentium Dual-Core) 2 MB, 3 MB of 6MB (Intel Core2 Duo)
Externe busfrequentie Front Side Bus (Intel)	533 MHz (Intel Celeron, Intel Pentium Dual-Core) 800/667 MHz (Intel Core2 Duo)



**Systeeminformatie**

System chipset	Mobile Intel Express GM/PM 45
Gegevensbusbreedte	64 bits
DRAM bus width	dual-channel (2) 64-bits bussen
Adresbusbreedte processor	32 bits
Flash-EPROM	2 MB
Grafische bus	PCI-E X16
PCI-bus (PCI-Express gebruikt voor grafische controllers)	32 bits

**ExpressCard**

 **OPMERKING:** De ExpressCard-sleuf is exclusief voor ExpressCards ontworpen. De sleuf biedt geen ondersteuning voor pc-kaarten.

 **OPMERKING:** PCMCIA is in sommige regio's mogelijk niet beschikbaar.

ExpressCard-controller	Intel ICH9ME
ExpressCard-aansluiting	een ExpressCard-sleuf (54 mm)
Ondersteunde kaarten	ExpressCard/34 (34 mm) ExpressCard/54 (54 mm) 1,5 V en 3,3 V
Aansluitings formaat ExpressCard	26 pennen

### Geheugen

---

Geheugen module aansluiting	voor twee gebruikers toegankelijke SODIMM-aansluitingen
Capaciteit geheugen modules	512 MB, 1 GB, en 2 GB Capaciteit
Memory type	800 MHz SODIMM DDR2
Minimale geheugen configuratie	1 GB
Maximale geheugen configuratie	4 GB

 **OPMERKING:** Om te kunnen profiteren van de tweekanaals bandbreedtefunctionaliteit, moeten beide geheugensleuven zijn gevuld en dienen ze hetzelfde formaat te hebben.

### Geheugen

---

 **OPMERKING:** Het weergegeven beschikbare geheugen komt niet overeen met het volledig geïnstalleerde maximale geheugen, omdat sommige delen van het geheugen voor systeembestanden is gereserveerd.

 **OPMERKING:** Raadpleeg voor instructies met betrekking tot het opwaarderen van het geheugen de *onderhoudshandleiding* op de Dell Support-website op **support.dell.com**.

### 8-in-1 geheugenkaartlezer

---

Kaartcontroller Ricoh R5C833

Kaartaansluiting 8-in-1 combo enkele sleuf

**8-in-1 geheugenkaartlezer**

Ondersteunde kaarten	<ul style="list-style-type: none"> <li>• Secure Digital (SD)-kaarten</li> <li>• Secure Digital Input/Output(SDIO)-kaarten,</li> <li>• MultiMediaCard (MMC)-kaarten,</li> <li>• Memory Stick-kaarten</li> <li>• Memory Stick PRO-kaarten</li> <li>• xD-Picture-kaarten</li> <li>• Hi Capacity-SD-kaarten</li> <li>• Hi Density-SD-kaarten</li> </ul>
----------------------	---

**Poorten en aansluitingen**

Audio	microfoonaansluiting, aansluiting voor twee stereokoptelefoons/luidsprekers
-------	---

**Poorten en aansluitingen**

IEEE 1394a	mini-aansluiting met 4 pennen, niet van stroom voorzien
Infrarood signaal	sensor compatibel met Philips RC6 (alleen ontvangst)
Mini-Card	twee minikaartsleuven van het type IIIA, een sleuf voor minikaarten met half formaat
HDMI-aansluiting	19 pennen
Network adapter	RJ-45-poort
USB	vijf USB-aansluitingen met vier pennen
Video	aansluiting met 15 gaten

## Basis Specificaties

### Poorten en aansluitingen

---

eSATA	en eSATA/USB comboaansluiting (zeven pennen/vier pennen)
-------	--

### Communicatie

---

Modem: Type	Externe V.92 56K USB- modem
controller interface	Hardware Modem Universal Serial Bus (USB)
Network adapter	10/100/1000 ethernet-LAN op moederbord

### Communicatie

---

Draadloos	interne WLAN (half formaat), WWAN, UWB (optioneel) Minikaarten Draadloze Bluetooth®- technologie WiMax/WiFi Link (half formaat) minikaart
-----------	---

### Video

---

Discreet: Videotype	Ingebouwd in moederbord
Grafische controller	ATI Mobility Radeon HD 3650
Grafisch geheugen	DDR2 256 MB

**Video**

---

UMA:	
Videotype	ingebouwd in moederbord
Grafische controller	Mobile Intel GMA 4500MHD
Grafisch geheugen	tot 358 MB aan gedeeld geheugen
LCD-interface	Low Voltage Differential Signaling (LVDS)
TV-ondersteuning	HDMI 1.2a

**Audio**

---

Audio type	5.1 channel High Definition Audio
Audio controller	IDT 92HD73C

**Audio**

---

Stereoconversie	24-bits (analoog naar digitaal en digitaal naar analoog)
Interne interface	Intel High Definition Audio
Externe interface	microfoon in/line in/surround line out-aansluiting, aansluiting voor twee stereokoptelefoons/luidsprekers
Luidspreker	twee luidsprekers van 4 ohm
Interne luidspreker versterker	2 Watt per kanaal naar 4 ohm
Volumeregeling	programmamenu's en media-bedieningsknoppen

## Basis Specificaties

### Camera (optioneel)

---

Pixel	2.0 megapixels
Grafische resolutie	320x240 ~1.600x1.200 (640x480 bij 30 fps)
Diagonale gezichtshoek	66°

### Mediastation

---

	Cd- / dvd-brander (Dual Layer dvd+/-rw- station) Blu-ray Disc™ (BD) (optioneel)
Interface	Roxio® Creator® DE of Roxio® Creator® Premier Blu-ray (voor Blu-ray Disc™) Dell MediaDirect™ PowerDVD

### Beeldscherm

---

Typen en native resoluties bij 262.000 kleuren	17,0 inch CCFL WXGA+ TrueLife – 1.440 x 3 (RGB) x 900 17,0 inch WLED WXGA+ TrueLife – 1.440 x 3 (RGB) x 900 17,0 inch CCFL WUXGA TrueLife – 1.920 x 3 (RGB) x 1.200
Typen en native resoluties bij 16.700 kleuren	17,0 inch RGBLED WUXGA TrueLife – 1.920 x 3 (RGB) x 1.200
Vernieuwings frequentie	60 Hz
Bedieningshoek	0° (gesloten) tot 140°

**Beeldscherm***Gezichtshoeken:*

Horizontaal       $\pm 40^\circ$  (CCFL WXGA+TrueLife) min.  
 $\pm 55^\circ$  (WLED WXGA+ TrueLife)  
 min.  
 $\pm 55^\circ$  (RGBLED WUXGA  
 TrueLife) min.  
 $\pm 60^\circ$  (CCFL WUXGA TrueLife)  
 min.

Verticaal         $+15^\circ/-30^\circ$  (CCFL WXGA+  
 TrueLife) min.  
 $\pm 45^\circ$  (WLED WXGA+  
 TrueLife) min.  
 $\pm 45^\circ$  (RGBLED WUXGA  
 TrueLife) min.  
 $+40^\circ/-50^\circ$  (CCFL WUXGA  
 TrueLife) min.

*Pixelpitch:*

CCFL WXGA+      0,2550 mm  
 TrueLife

**Beeldscherm**

WLED WXGA+      0,2550 mm  
 TrueLife

RGBLED            0,19125 mm  
 WUXGA  
 TrueLife

CCFL WUXGA      0,19125 mm  
 TrueLife

Bediening        de helderheid kan worden  
 ingesteld met behulp van  
 sneltoetsen (raadpleeg voor  
 meer informatie de *Dell  
 Technology Guide*)

**Toetsenbord**

Aantal toetsen      101 (Verenigde  
 Staten en Canada);  
 102 (Europa);  
 105 (Japan); 104  
 (Brazilië)

## Basis Specificaties

### Toetsenbord

---

Toetsenbordindeling      QWERTY/AZERTY/  
Kanji

### Touchpad

---

X/Y-positie                      240 cpi  
resolutie (grafische  
tabelmodus)

Formaat:

Breedte                          71,7 m actief  
sensorgebied

Hoogte                            34,0 mm (1,3 inch)  
rechthoek

### Batterij

---

*Typen en afmetingen:*

9-cels	diepte - 49,95 mm
"smart"	hoogte - 38,6 mm
lithium ion	breedte - 266 mm
	gewicht - 0,49kg
6-cels	diepte - 49,95 mm
"smart"	hoogte - 20,4 mm
lithium ion	breedte - 204,9 mm
	gewicht - 0,33kg
Voltage	11,1 VDC (6/9 cellen)
Oplaadtijd (naar schatting):	3 uur
Computer uit	



**Batterij**

Werkingsduur	De werkingstijd van batterijen varieert afhankelijk van de werkingssomstandigheden en kan aanzienlijk worden gereduceerd onder bepaalde omstandigheden met intensief stroomgebruik. Raadpleeg voor meer informatie over de batterijwerkduur de <i>Dell Technology Guide</i> .
Levensduur (geschat)	300 ontladings-/ladingscycli
Temperatuurbereik	Tijdens gebruik: 0° tot 35°C Tijdens opslag: -40° tot 65°C
Knopnatterij	CR-2032

**Netadapter**

Typen	90 W
Ingangsspanning	100–240 VAC
Ingangsspanning (maximum)	1,5 A
Ingangsfrequentie	50–60 Hz
Uitgangsspanning	4,62 A (continu)
Uitgangsstroom	90 W
Toegekende uitgangsspanning	19,5 VDC
<i>Afmetingen:</i>	
Hoogte	16 mm
Breedte	70 mm
Lengte	147 mm

## Basis Specificaties

### Netadapter

---

*Gewicht (zonder stroomsnoer):*

90 W                      0,345 kg

*Temperatuurbereik:*

Tijdens bedrijf            0° tot 40°C

Tijdens opslag            -40° tot 70°C

*Typen aansluitingen:*

Wisselstroomaansluiting    3 pennen, stekker  
van 7,4 mm

Netstroomaansluiting    2 pinnen - C7  
(alleen Japan)  
3 pinnen - C5

### Fysiek

---

Hoogte                      30 mm~43 mm

Breedte                     392,6 mm

Diepte                      288,6 mm

Gewicht (met batterij met 6 cellen)    configureerbaar tot  
minder dan 3,48 kg

### Computeromgeving

---

*Temperatuurbereik:*

Tijdens bedrijf            0° tot 35°C

Tijdens opslag            -40° tot 65°C

*Relatieve vochtigheid (maximum):*

Tijdens bedrijf            10% tot 90%  
(niet-condenserend)

Tijdens opslag            10% tot 95%  
(niet-condenserend)

**Computeromgeving**

*Schoktolerantie (willekeurig trillingsspectrum dat een gebruikersomgeving nabootst):*

Tijdens bedrijf                      0,66 GRMS

Tijdens opslag                        1,3 GRMS

*Maximale schokabsorptie (gemeten met een ingeschakelde schijf en een halve sinuspuls van 2 ms. Ook gemeten met de koppen van de vaste schijf in de parkeerstand gefixeerd en 2-ms halve-sinuspuls voor opslag):*

Tijdens bedrijf                        110 G

Tijdens opslag                        160 G

**Computeromgeving**

*Hoogte (maximum):*

Tijdens bedrijf                        –15,2 tot 3.048 m

Tijdens opslag                        –15,2 tot 10.668 m

Contaminatieniveau in de lucht    G2 of lager zoals gedefinieerd door ISA-S71.04-1985

# Appendix

## Productkennisgeving Macrovision

Dit product bevat technologie voor auteursrechtelijke bescherming, die beveiligd wordt door Amerikaanse patenten en andere rechten voor intellectueel eigendom. Deze rechten zijn het eigendom van Macrovision Corporation en andere rechthebbende partijen. Op deze technologie berust copyrightbeveiliging; het gebruik ervan dient goedgekeurd te worden door Macrovision Corporation. De technologie is bestemd voor gebruik in thuisomgevingen en kleine kring, tenzij anderszins door Macrovision Corporation aangegeven. Het is verboden om het product na te bouwen, ontleden of demonteren.

# index

## A

aanpassen

bureaublad **32**

uw energie-instellingen **33**

AutoTech **55**

## B

back-ups

maken **34**

bestellingsstatus **56**

bronnen, meer vinden **60**

## C

cd's, afspelen en branden **32**

cd-station

ondersteunde schijfformaten **31**

computer, instellen **5**

computerstandaard **6**

Contact opnemen met Dell online **58**

## D

de computerstandaard installeren **6**

DellConnect **54**

Dell Diagnostics **44**

Dell Factory Image Restore **47**

Dell Support Center **41**

Dell Support-website **61**

Dell Technology Guide

voor meer informatie **60**

Diagnostische checklist **58**

draadloze netwerkverbinding **35**

draadloze schakelaar **9, 35**

dvd's, afspelen en branden **32**

## index

- E**  
e-mailadressen  
    voor technische ondersteuning **55**  
energiebesparen **33**
- F**  
fabrieks-image herstellen **49**  
FTP-aanmelding, FTP-website als de gebruiker  
**55**
- G**  
gegevens, back-up maken van **34**  
geheugenproblemen  
    oplossen **38**
- H**  
hardwareproblemen  
    diagnose **44**  
horizontale en verticale opties voor de  
computerstandaard **6**
- 76**
- Hulp verkrijgen  
    hulp en ondersteuning verkrijgen **53**
- I**  
installatie, **5**  
internetverbinding **10**  
ISP  
    Internet Service Provider **10**
- K**  
klantenservice **54**
- L**  
luchtstroom, toelaten **5**
- M**  
meer informatie vinden **60**  
mogelijkheden van de computer **32**

**N**

netwerksnelheid

testen **35**

netwerkverbinding

instellen **36**

**O**

ondersteuning e-mailadressen **55**

ondersteuningswebsite

wereldwijd **55**

opties voor het opnieuw herstellen van het systeem **47**

**P**

Probleemoplosser voor hardware **44**

problemen oplossen **35**

problemen, oplossen **35**

producten

informatie en aanschaffen **56**

producten voor

retourneren of reparatie verzenden **56**

**R**

retourzendingen op basis van de  
garantievoorwaarden **56**

**S**

schade, voorkomen **5**

schijven

uitwerpen **31**

using **31**

softwarefuncties **32**

softwareproblemen **39**

specificaties **62**

stekkerdozen, gebruiken **6**

stroom

besparen **33**

stroomvoorziening, problemen oplossen **37**

## index

stuurprogramma's en downloads **61**

Systeemherstel **47**

systeemmeldingen **41**

## T

technische ondersteuning **54**

## V

vast netwerk

netwerkkabel, aansluiten **7**

ventilatie, waarborgen **5**

verbinding maken

met internet **10**

## W

Windows opnieuw installeren **47**

Windows, opnieuw installeren **47**

Windows Vista® **9**

installeren **9**

opnieuw installeren **51**

Wizard Programmacompatibiliteit **39**

## Z

Zorg ervoor dat u de express-servicecode bij de hand hebt wanneer u belt Dell **57**





Gedruckt in Irland

[www.dell.com](http://www.dell.com) | [support.dell.com](http://support.dell.com)



0X609GA01